

Kerzenfilter

RWT fertigt Kerzenfilter für Durchflussmengen bis zu 200 m³/h. Die Kerzenfilter werden zum Rückhalt von Schmutz- und Schwebstoffen und als Feinfilter zum Schutz empfindlicher Anlagen eingesetzt.

RWT-Kerzenfilter können durch Rückspülung gereinigt werden. Bei Erreichen eines definierten maximal zulässigen Differenzdruckes müssen die Filter gespült werden. Bei zunehmender Verkürzung der Rückspülintervalle müssen die Filterkerzen ausgetauscht werden.

Aufbau RWT-Kerzenfilter bestehen aus

- oberem Klöpperboden mit Behälterflansch, Entlüftungsstutzen und Deckelhaltegriffen
- zylindrischem Mantelteil mit unterem Klöpperboden sowie Behälterflansch
- Flanschstutzen für Rohwassereintritt, Reinwasseraustritt, Spülwasseraustritt und Entleerung
- eingeschraubten Filterkerzen aus Polypropylen (PP) mit auswechselbarem Filtergewebe
- 3 Behälterfüßen

Ausführung

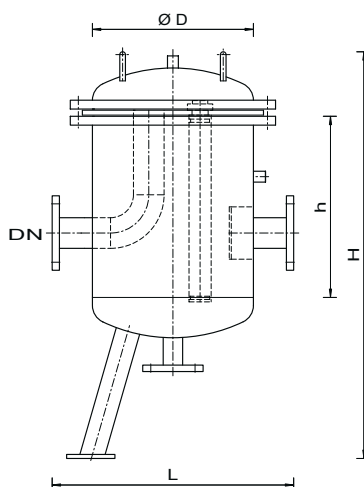

Daten

Typ	KEF 1	KEF 2	KEF 3	KEF 4	KEF 5	KEF 6	KEF 7	KEF 8
Leistung [m ³ /h]	14	20	25	35	55	90	125	200
Durchmesser Ø D [mm]	273	324	324	356	406	508	600	700
zyl. Mantelhöhe h [mm]	450	450	450	450	450	450	450	450
Gesamthöhe H [mm]	1000	1000	1000	1000	1000	1000	1000	1000
Leergewicht [kg]	80	100	105	150	200	220	245	280
Behälteranschluss [DN]	50	65	65	80	100	125	150	200
Einbaulänge L [mm]	450	500	500	550	600	700	800	1000
Filterkerzen [Stück]	4	4	6	8	10	16	16	24
Filterfeinheit [µm]	250	250	250	250	250	250	250	250

Auslegung Die Kerzenfilter sind für folgende Bedingungen ausgelegt:

- max. Betriebsüberdruck 10 bar
- max. Betriebstemperatur 40 °C

Auf Anfrage ist eine kundenspezifische Auslegung mit abweichenden Werten für Druck und Temperatur möglich.



Technische Daten

Differenzdruckmessung Die Beladung der Filterkerzen kann durch eine zusätzliche Differenzdruckmessung angezeigt werden.

Werkstoffe Stahl:
Kesselblech gem. EN 10028 T2, bei Bedarf mit APZ 3.1b
Stahlblech gem. EN 10025, bei Bedarf mit APZ 3.1b

Edelstahl:
austenitische, nichtrostende Stähle
1.4301 / 1.4541 und 1.4571 , bei Bedarf mit APZ 3.1b

Korrosionsschutz Ausführung in Stahl:

- innen und außen stahlkorund-gestrahlt SA 2,5
- innen 3-fach Epoxidharzauskleidung in Farbwechsel
- außen Grund- und Deckanstrich

Ausführung in Edelstahl:

- innen und außen glasperlengestrahlt und passiviert

Zubehör (Optional)

- automatisches Be- und Entlüftungsventil
- Manometer in Ein- und Austritt
- Differenzdruckmesseinrichtung

Abnahmen

- Dichtigkeitsprüfung mit Werkszeugnis
- Herstellung gemäß AD-Regelwerk und Druckgeräterichtlinie

Weitere Prüfungen, wie z.B. das Röntgen von Schweißnähten oder die Abnahme durch den TÜV, sind auf Anforderung möglich.

Sonderausführungen oder vom Standard abweichende Ausführungen sind auf Anfrage möglich.